

BERLINETTE ALPINE RENAULT





Conduire une berlinette...

La berlinette! Depuis le temps qu'elle court, depuis le temps qu'elle porte le bleu de France dans toutes les compétitions routières, dans tous les rallyes internationaux, la berlinette Alpine Renault fait partie du grand mythe, de ces rares voitures qui auront leur place dans l'histoire de l'automobile; et une place de choix: celle de la passion.

Elle court, la berlinette... sur tous les terrains: neige et glace, pierres et piste, montagne et route. Et ses victoires ne se comptent plus. Mais la plus belle d'entre elles est peut-être d'avoir mis le rêve à la portée de tous les passionnés. En devenant une routière de tous les jours, que chacun peut conduire sans être virtuose, que chacun peut s'offrir sans faire une folie.

La berlinette Alpine Renault, modèle 1976, existe en effet en 2 versions: la 1300, toujours équipée du moteur 1289 cm³ (68 chevaux DIN à 6.000 tr/mn). La 1600 SX, équipée maintenant du moteur 1647 cm³ (95 chevaux DIN à 6.000 tr/mn) dérivé de celui de la Renault 16 TX. Des mécaniques qui ont fait la preuve de leur économie d'entretien et qui ont encore assez de puissance en réserve, pour garantir leur fiabilité.

La carrosserie de la berlinette Alpine Renault, en polyester stratifié, scellée sur un châssis poutre (associant ainsi légèreté et robustesse), lui permet, avec ces moteurs, de réaliser des performances comparables à celles des modèles les plus prestigieux de la construction automobile.

Berlinette 1300: 175 km/h. Berlinette 1600 SX: 195 km/h. La berlinette 1300 possède une boîte 4 vitesses; la 1600 SX une boîte 5 vitesses.

Toutes deux ont la même tenue de route, la même insolence, la même sécurité.

Toutes deux sont équipées de 4 freins à disque, avec un double circuit comportant un limiteur de pression sur le circuit arrière.

Toutes deux offrent un confort et une qualité d'aménagement intérieur rares dans la catégorie des sportives.

Découvrez les nouvelles berlinettes Alpine Renault. Tout le monde peut les conduire; mais elles préfèrent tout de même être pilotées par ceux qui aiment tirer le maximum d'une voiture.





Pilote de rallye :

Jambes allongées, prêtes à jouer aux virtuoses des pédales, dos bien soutenu, inclinaison du siège réglée de façon à ce que le volant prolonge naturellement les bras ni trop tendus, ni trop repliés.

A portée de la main droite, le paumeau arrondi du levier de vitesses au plancher. Sous vos yeux, groupés dans un tableau de bord noir mat à visière anti-reflets, s'inscrivent tous les instruments de contrôle : compte-tours électronique, compteur de vitesse, témoin et manomètre de pression d'huile, thermomètre de température du liquide de refroidissement, indicateur de charge de la batterie, témoin des phares à iode, montre électrique, commandes de la climatisation, allume-cigare et sélecteur des feux de route et manette de clignotants au volant, commande au pied du lave-glace, couplée avec l'essuie-glace ; un vide-poche pour les cartes, lunettes de soleil, lampe électrique, etc...

Tout est prévu pour répondre aux exigences de la conduite en toute sécurité.

Et la berlinette y ajoute un confort réel, celui de ses sièges à dossiers inclinables, dont le pouvoir d'amortissement a été calculé pour réaliser avec la suspension, le filtrage le plus efficace des vibrations. Ils peuvent recevoir, en option, des appuis-tête.

Lachez les chevaux, toutes les routes sont belles en berlinette Alpine.





françoise thibault

R. JACO

RUE DE L'ÉCHAUDÉ

760 AF

352ANA 75

Une berlinette pour la ville ? bien sûr !

Elle s'y montre élégante, remarquée, enviée. Et pas seulement pour sa ligne. Ses 3,85 m de long (et son excellent rayon de braquage) lui permettent en effet de se garer "dans un mouchoir", aussi facilement qu'une Renault 5 ; et ses accélérations de se faufiler dans le trafic mieux que toute autre. Elle fait la loi au feu vert. Parce que les moteurs qui équipent ses 2 versions (1300 et 1600 SX) sont des moteurs de série conçus pour les voitures de tous les jours, la berlinette est une des très rares sportives aussi à l'aise et aussi agréable à conduire en ville que sur la route. Sellerie drap anthracite ou simili noir. En option : peinture métallisée, pare-brise chauffant, appuis-tête, arceaux de sécurité, ceinture harnais, siège baquet, projecteurs anti-brouillard, roues de 13 pouces en alliage d'aluminium avec pneus 165 HR 13 à arceaux (Berlinette 1300).



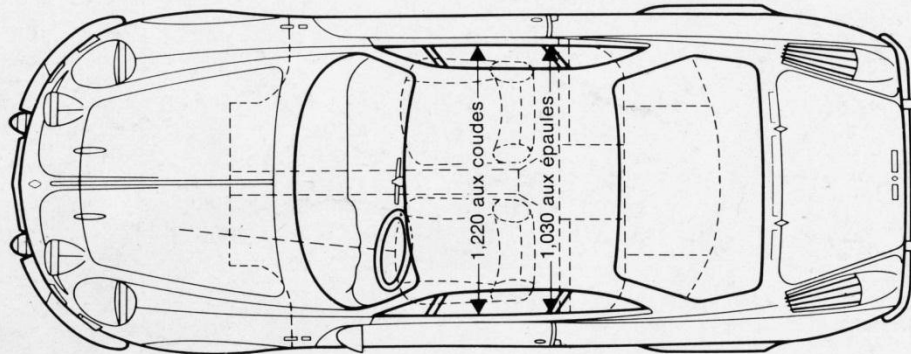
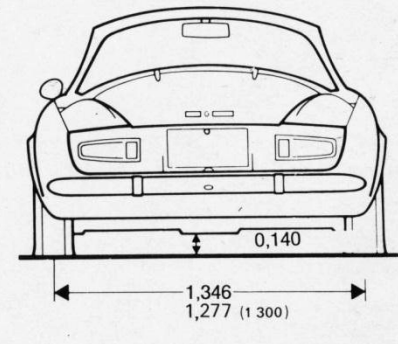
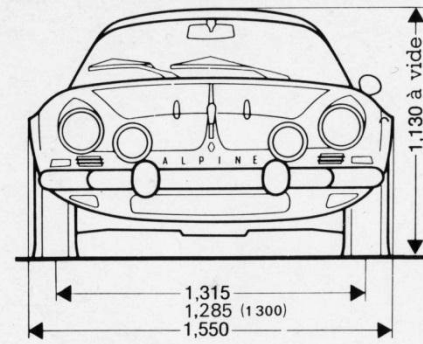
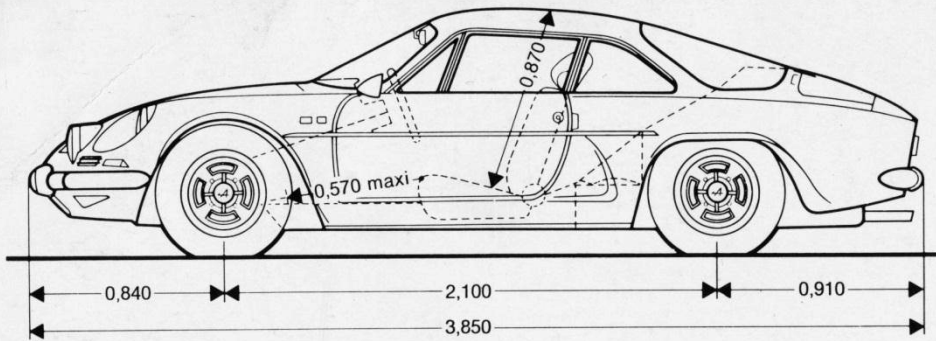

La Régie Renault se réserve le droit de modifier, sans préavis, ses modèles ainsi que les caractéristiques, équipements et accessoires de ceux-ci. Ces caractéristiques, équipements et accessoires peuvent subir des modifications sur certains marchés par rapport au descriptif de notre publicité donné à titre indicatif. Il est nécessaire de vérifier auprès du vendeur les caractéristiques et accessoires du véhicule commandé. Renault Régie Nationale, 8-10 av. Emile-Zola, 92109 Boulogne-Billancourt - France - Tel. 609 15 30 - R.C. Paris 55 B 8620.

Type	Berlinette à propulsion AR - 2 portes - 2 places AV sellene drap ou simili.		
Carrosserie	En polyester stratifié, scellée à un châssis-poutre en acier.		
Berlinettes	1 300	1 600 SX	
Poids à vide en ordre de marche	625 kg	710 kg	
Poids total maxi autorisé	950 kg	1 050 kg	
Diamètre de braquage (entre trottoirs)	9,50 m	9,75 m	
Moteur	Placé à l'AR, derrière l'essieu - 4 temps - 4 cylindres en ligne - soupapes parallèles en tête (1 300) - soupapes en tête inclinées en V (1 600 SX) - chemises humides amovibles.		
	Refroidissement par liquide en circuit hermétique.		
	Radiateur à l'AR (1 300) - Radiateur à l'AV (1 600 SX).		
	1 300	1 600 SX	
Cylindrée	1 289 cm ³	1 647 cm ³	
Alésage x course	73 x 77 mm	79 x 84 mm	
Puissance fiscale	7 CV	9 CV	
Puissance maxi DIN	68 ch à 6 000 tr/mn	95 ch à 6 000 tr/mn	
Performances	Vitesse maximum	1 300 175 km/h	1 600 SX 195 km/h
Boîte de vitesses		1 300 4 rapports AV	1 600 SX 5 rapports AV
	Tous synchronisés et une marche AR. Commande par levier au plancher.	Couple	
		9 x 34 (3,717 : 1)	8 x 31 (3,875 : 1)
Suspension	Berlinettes 1 300 et 1 600 SX. A 4 roues indépendantes, par ressorts hélicoïdaux et amortisseurs hydrauliques télescopiques. Barres anti-dévers à l'AV (1 300). Triangles superposés et barre anti-dévers à l'AV et à l'AR (1 600 SX).		

Direction	A crémaillère. Démultiplication Nombre total de tours de volant	1 300 20 : 1 4 t	1 600 SX 15 : 1 2,8 t
Pneus	1 300 145 HR 15 à arceaux	1 600 SX 165 HR 13 à arceaux	
Freins	A disque sur les 4 roues. A commande hydraulique avec double circuit de freinage comportant un limiteur de pression sur le circuit AR. Frein à main sur roues AR. Maître cylindre tandem Ø 19 mm (1 300). Maître cylindre tandem Ø 22 mm (1 600 SX).		
Équipement électrique	12 volts - Batterie 200/40 A/h. Alternateur	1 300 50 Ampères	1 600 SX 50 Ampères
Capacités	Réservoir essence Circuit de refroidissement Carter moteur (huile) Boîte de vitesses (huile)	1 300 50 litres 7 litres 3 litres 2 litres	1 600 SX 50 litres 9 litres 4 litres 2 litres
Options	Berlinette 1 300 Peinture métallisée Pare-brise chauffant Appuis-tête Arceaux de sécurité Ceinture harnais Siège baquet Projecteurs anti-brouillard Roues alliage de 13 pouces, pneus 165 HR 13 à arceaux.	Berlinette 1 600 SX Peinture métallisée Pare-brise chauffant Arceaux de sécurité Ceinture harnais Siège baquet Projecteurs anti-brouillard Appuis-tête	